



EFOP-3.6.2-16-2017-00017

Fenntartható, intelligens és befogadó  
regionális és városi modellek

# KI MIT CSINÁL A BALATONNÁL? A TURISZTIKAI CÉLLAL ÉRKEZŐK ÁLTAL VÉGZETT TEVÉKENYSÉGEK VIZSGÁLATA

*MADARÁSZ ESZTER, SÚLYOK JUDIT*

*VESZPRÉM, 2019. NOVEMBER 11.*

**SZÉCHENYI**  2020



MAGYARORSZÁG  
KORMÁNYA

Európai Unió  
Európai Szociális  
Alap



**BEFEKTETÉS A JÖVŐBE**



Egyre aktívabb utazók



Turizmus mérhetőségének problémái



Élmények a fókuszban



Együttműködés, hálózatok szerepe

- Kérdőíves megkérdezés az utazók körében
- 2018 és 2019 tavaszán
- Összesített elemszám: 1012 „legalább egy éjszakás tartózkodással járó balatoni utazás”
- Utazók és utazás jellemzői

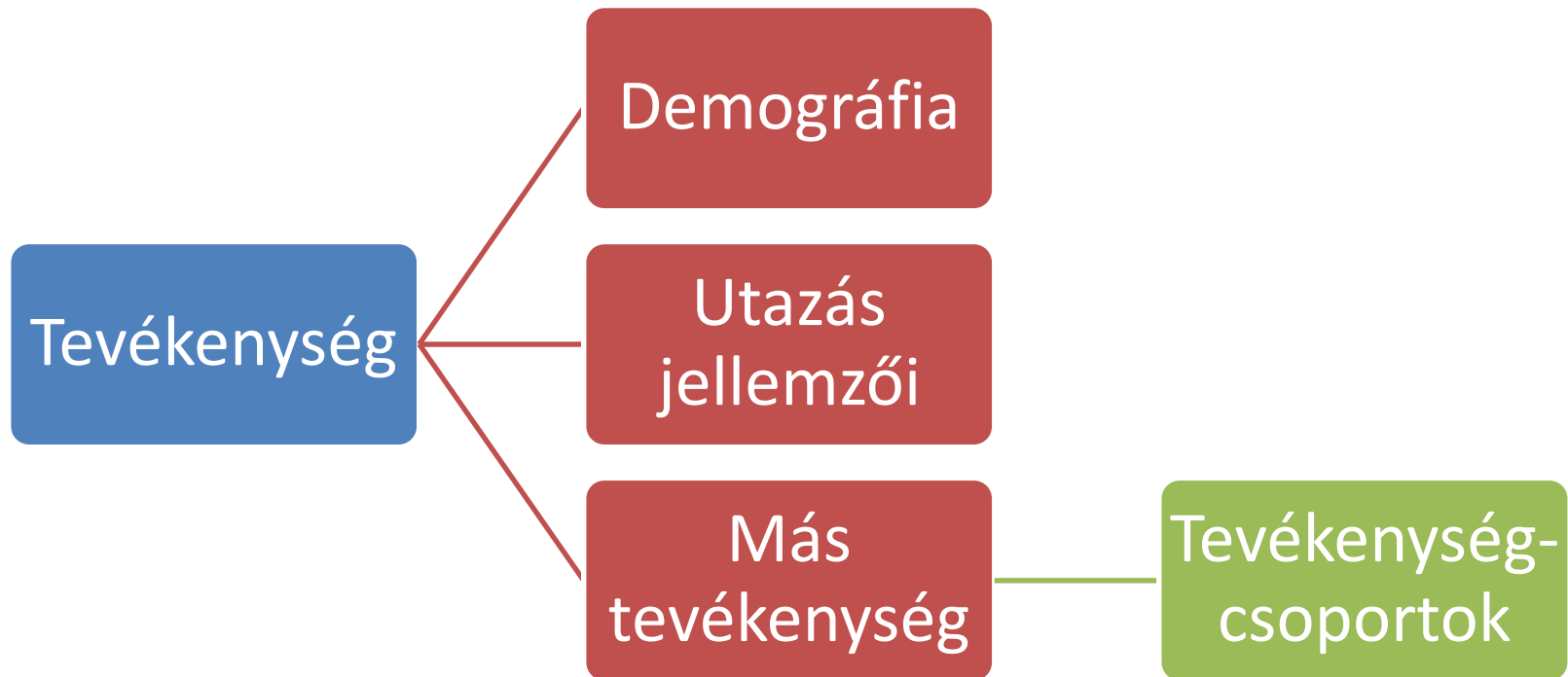

# UTAZÁS ALATT VÉGZETT TEVÉKENYSÉGEK

EFOP-3.6.2-16-2017-00017

Fenntartható, intelligens és befogadó regionális és városi modellek

Milyen látnivalókat keresett fel, milyen tevékenységeket végzett az utazás alatt? (TÖBB-VÁLASZ-ADHATÓ)

Látnivalók	Tevékenységek	Események	
<input type="checkbox"/> ·Műemlék,·templom	<input type="checkbox"/> ·Strandolás	<input type="checkbox"/> ·Zenei,·művészeti-fesztivál	<input type="checkbox"/>
<input type="checkbox"/> ·Múzeum,·kiállítás	<input type="checkbox"/> ·Séta	<input type="checkbox"/> ·Komolyzenei-koncert	<input type="checkbox"/>
<input type="checkbox"/> ·Park,·arborétum	<input type="checkbox"/> ·Városlátogatás	<input type="checkbox"/> ·Könnyűzenei-koncert	<input type="checkbox"/>
<input type="checkbox"/> ·Nemzeti-parki-látogatóhely	<input type="checkbox"/> ·Túrázás	<input type="checkbox"/> ·Színházi-előadás	<input type="checkbox"/>
<input type="checkbox"/> ·Tematikus-park,·kalandpark	<input type="checkbox"/> ·Kerékpározás	<input type="checkbox"/> ·Gyermekprogram	<input type="checkbox"/>
<input type="checkbox"/> ·Vár,·kastély	<input type="checkbox"/> ·Hajózás,·vitorlázás	<input type="checkbox"/> ·Gasztronómiai-fesztivál	<input type="checkbox"/>
<input type="checkbox"/> ·Termelői-piac	<input type="checkbox"/> ·Vízi-sportok	<input type="checkbox"/> ·Sportrendezvény	<input type="checkbox"/>
<input type="checkbox"/> ·Kilátó	<input type="checkbox"/> ·Helyi-ételek-kóstolása		<input type="checkbox"/>
<input type="checkbox"/>	<input type="checkbox"/> ·Borkóstolás		<input type="checkbox"/>
<input type="checkbox"/>	<input type="checkbox"/> ·Szórakozás,·éjszakai-élet		<input type="checkbox"/>
<input type="checkbox"/>	<input type="checkbox"/> ·Gyógy-,· <u>wellnessfürdő</u>		<input type="checkbox"/>
... <input type="checkbox"/> ·Egyéb,·és pedig:.....			

Átlagosan 5,4 tevékenység / utazás.



Gyógy-, wellnessfürdő (16,4%), múzeum, kiállítás (15,5%), zenei, művészeti fesztivál (15,2%), gasztronómiai fesztivál (14,8%), kerékpározás (14,2%), könnyűzenei koncert (13,0%), termelői piac (12,9%), vízi sportok (11,4%)

Kilátó (30,3%), hajózás, vitorlázás (26,5%), borkóstolás (25,6%), helyi ételek (23,9%), műemlék, templom (23,7%), park, arborétum (21,6%), szórakozás (20,5%), túrázás (19,1%), vár, kastély (18,1%)

**Strandolás (72,4%), séta (67,6%), városlátogatás (41,6%)**

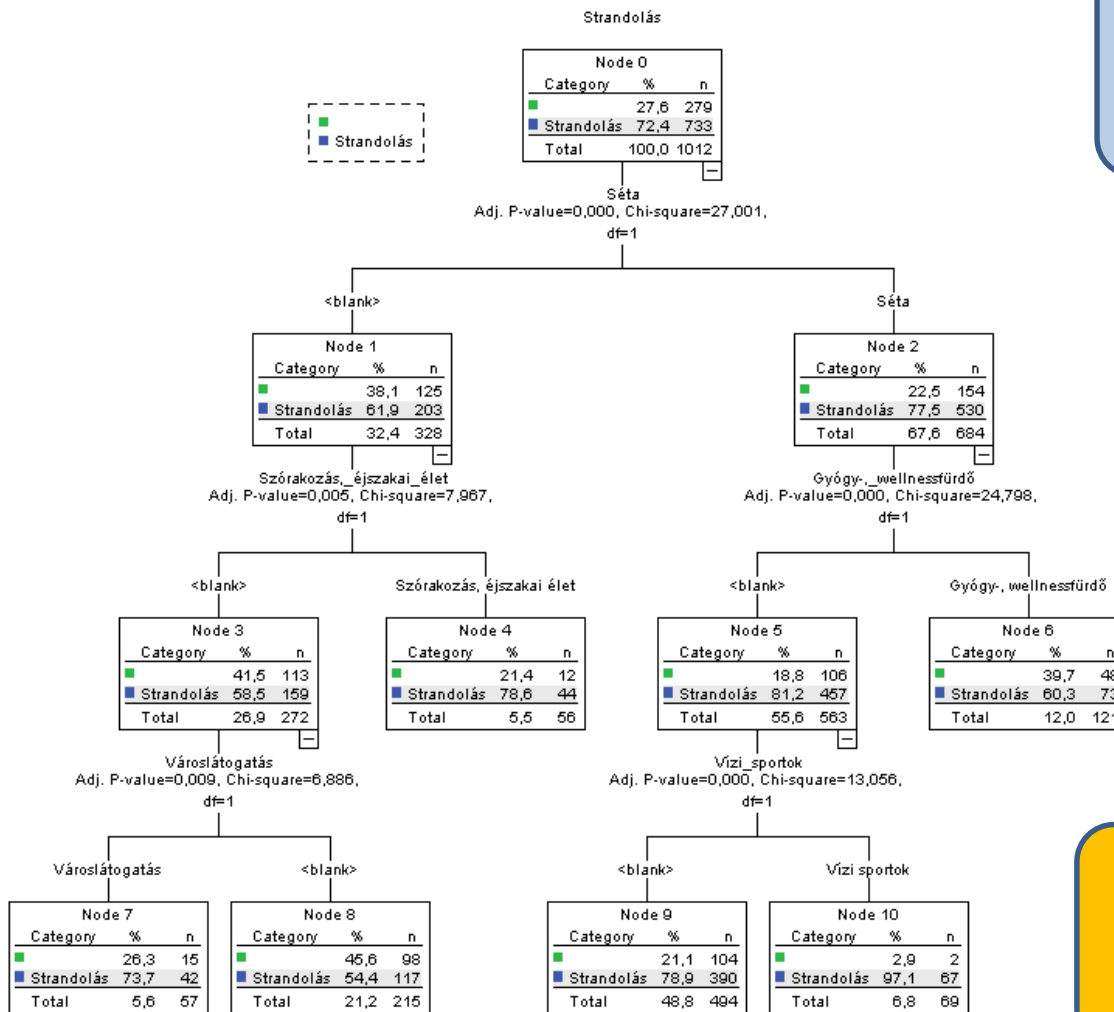

Strandolás + séta + gyógy-, wellnessfürdő

Strandolás + séta + vízi sportok

Strandolás + szórakozás

Strandolás + városlátogatás

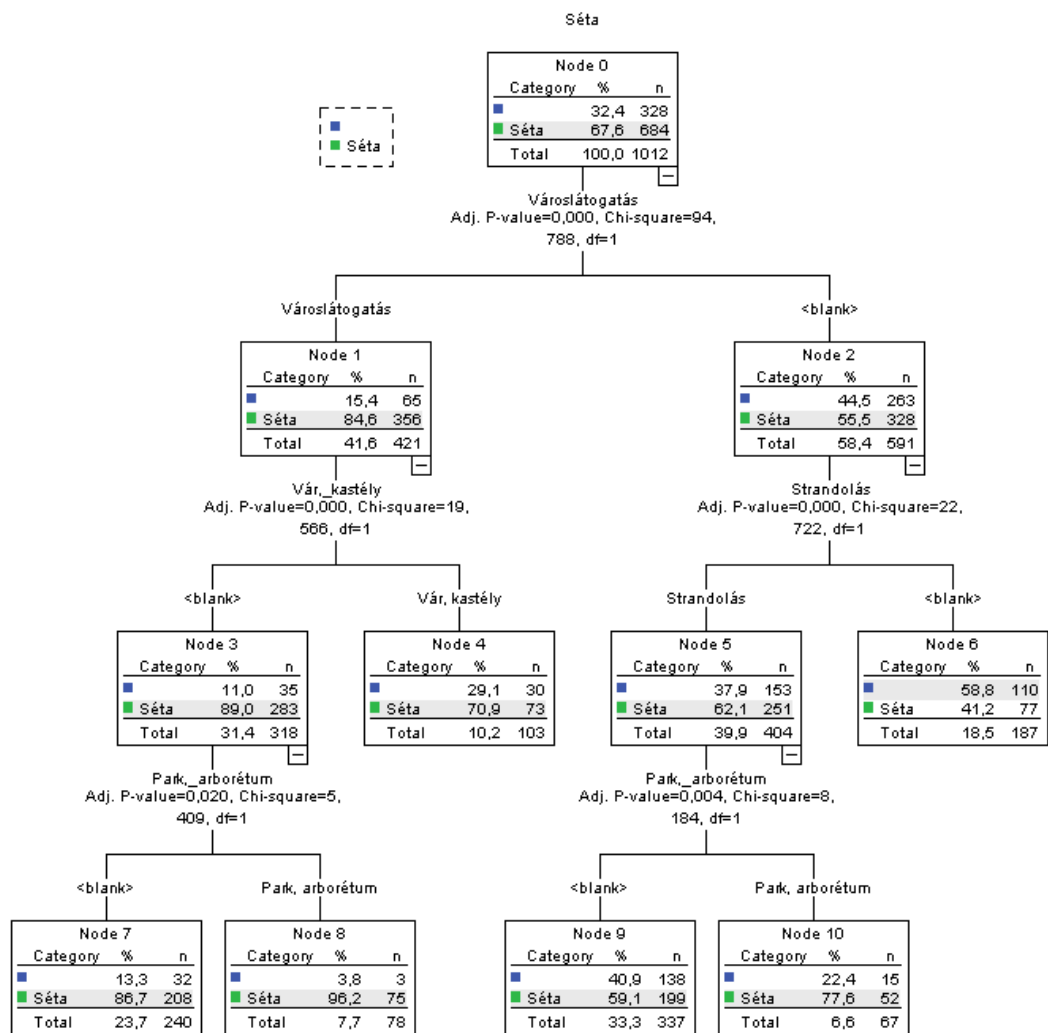

Séta + strandolás + park, arborétum

Séta + városlátogatás + vár, kastély

Séta + városlátogatás + park, arborétum



Városlátogatás + séta +  
múzeum, kiállítás + kilátó

Városlátogatás + séta +  
hajózás, vitorlázás

Városlátogatás + vár, kastély

Városlátogatás + strandolás

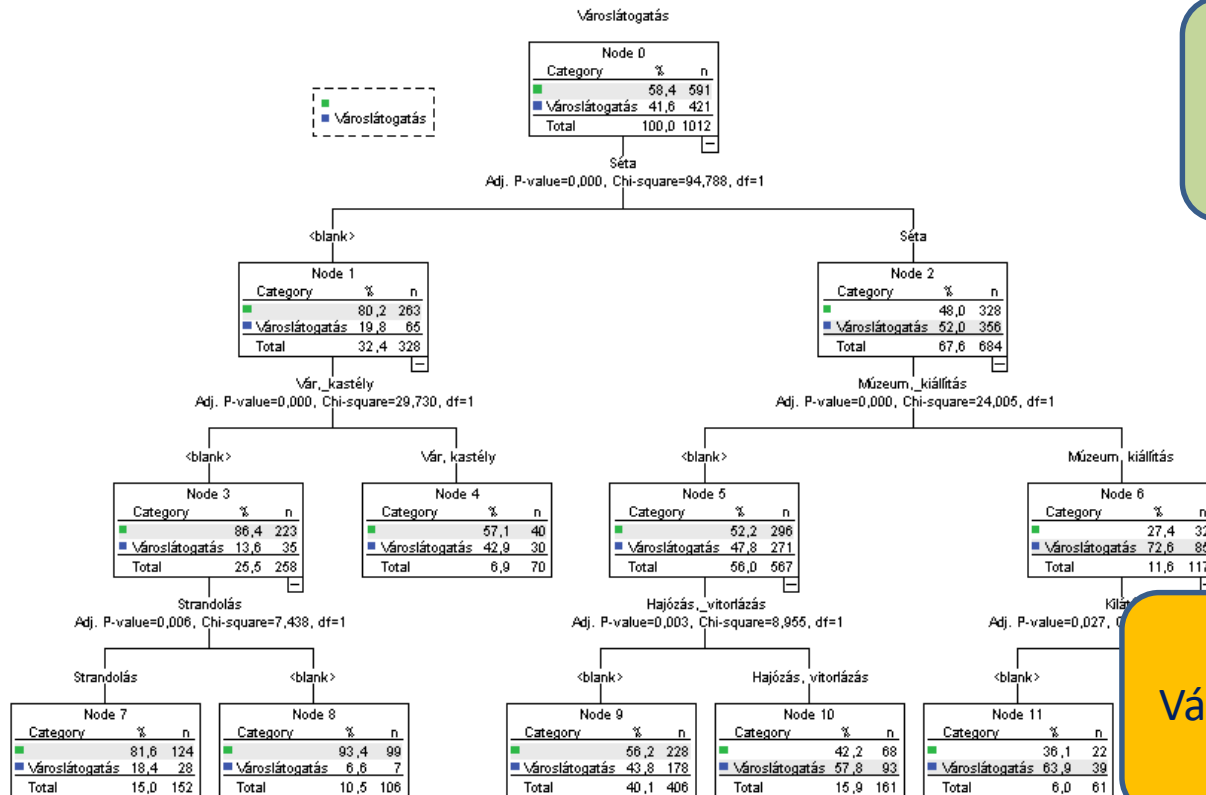

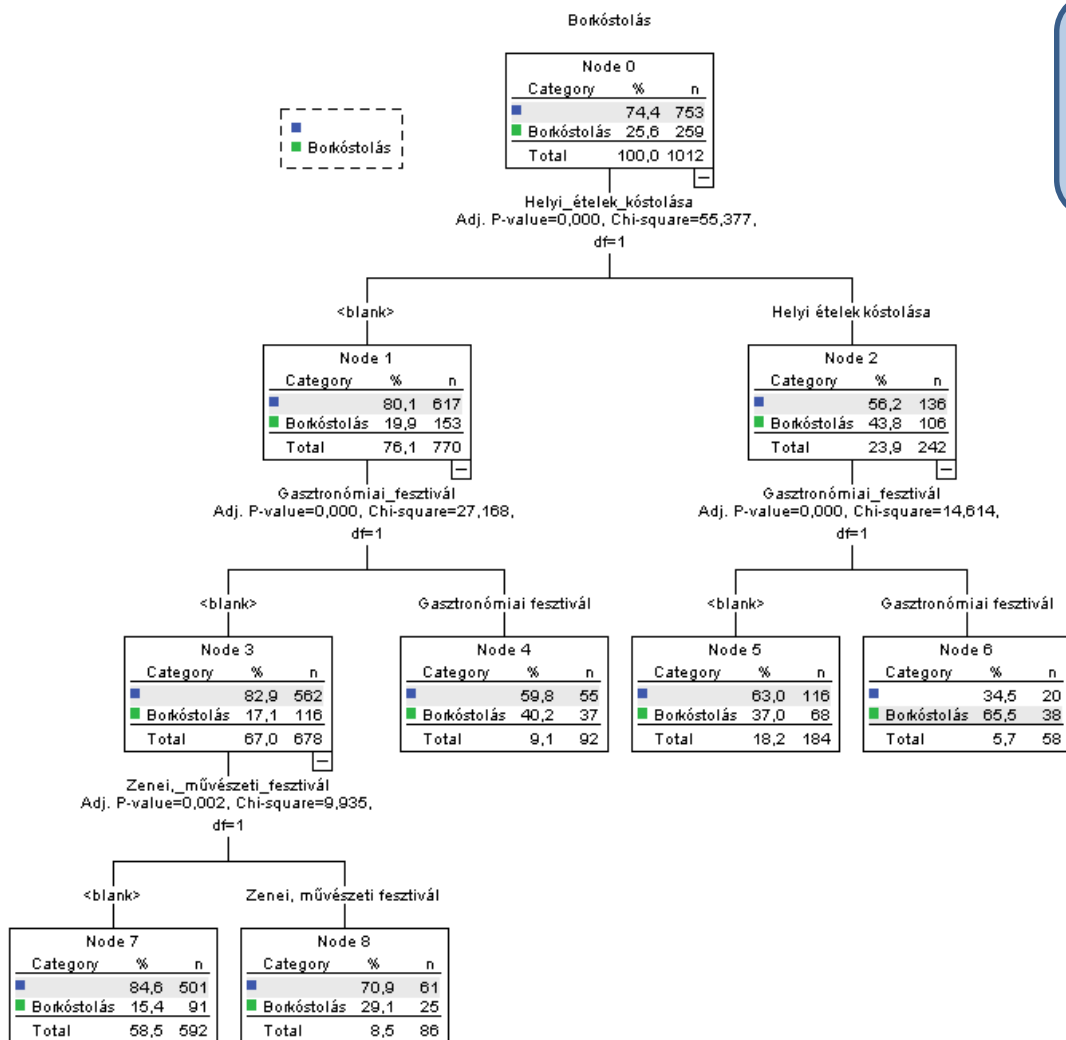

Borkóstolás + helyi ételek

Borkóstolás + helyi ételek +  
gasztronómiai fesztivál

Borkóstolás + gasztronómiai  
fesztivál

Borkóstolás + zenei,  
művészeti fesztivál

# DEMOGRÁFIAI JELLEMZŐK HATÁSA

EFOP-3.6.2-16-2017-00017

Fenntartható, intelligens és befogadó regionális és városi modellek

Tevékenység	Demográfiai jellemző
Műemlék, templom	Életkor
Vár, kastély	Életkor
Termelői piac	Életkor
Strandolás	Nem, életkor
Kerékpározás	Életkor, végzettség
Vízi sportok	Nem, életkor
Szórakozás	Életkor, végzettség
Séta	Életkor
Gyógy-, wellnessfürdő	Nem, életkor
Gyermekprogram	Életkor



Termékfejlesztés, szolgáltatás kialakítás

Célcsoport megszólítása

„Élménycsomagok”

Szereplők közötti együttműködés

Koncentráció kezelése



**EFOP-3.6.2-16-2017-00017**

Fenntartható, intelligens és befogadó  
regionális és városi modellek

**KÖSZÖNJÜK A MEGTISZTELŐ FIGYELMET!**

**SZÉCHENYI**  **2020**



MAGYARORSZÁG  
KORMÁNYA

Európai Unió  
Európai Szociális  
Alap



**BEFEKTETÉS A JÖVŐBE**

- Az (e)WOM az utazás egészét átszövi, kimutatható a szerepe.
- Generációk, szegmensek sajátosságai visszatükröződnek.
- A tartalmat tekintve az jelenik meg, amit „láttatni szeretnék”.